

## ERREICHT HÖCHSTE ANSCHNITTQUALITÄT, ZUVERLÄSSIG FÜR MILLIONEN VON ZYKLEN

Die präzise Ausrichtung der zylindrischen Anschnittkomponenten minimiert deutlich den Verschleiß, der zur Verschlechterung der Anschnittqualität führt. Vermeiden Sie kostspielige Wartungen und Ausfallzeiten, die mit herkömmlichen Nadelverschlusskonstruktionen verbunden sind. Accu-Valve ist sowohl mit Standardkunststoffen als auch mit technischen Kunststoffen kompatibel und erfüllt die anspruchsvollen Anforderungen vieler Anwendungen in den Bereichen Medizin, Verpackung, Körperpflege und anderen Bereichen.

### EIGENSCHAFTEN

#### PRÄZISIONSAUSRICHTUNG

- Konstant hochwertige Anschnitte.
- Minimiert den Instandhaltungsbedarf.
- Signifikante Senkung der Betriebskosten.
- 1 Jahr (3 Millionen Zyklen) Garantie verfügbar.\*

#### KONTINUIERLICHE 360° GRAD NADELFÜHRUNG

- Erfordert keine direkte Abhängigkeit des Kavitätenstahls zur Nadelausrichtung.
- Minimiert deutlich den Verschleiß des Anschnitts und der Nadel.
- Hält kritisch hochtolerante Abmessungen und Rundlaufgenauigkeiten ein.
- Erhöht die Zuverlässigkeit.
- Verlängert die Lebensdauer.

#### VERBESSERTES THERMISCHES PROFIL

- Ausgeglichenes Wärmeprofil auch im Anschnittbereich.
- Verbessert die Kosmetik des Anchnitts.

#### UMFANGREICHE AUSWAHL

- 3 Modelle zur Auswahl.
- Optimierte Designs basierend auf der Anwendung.
- Verbesserte Füllbalance, schneller Farbwechsel oder vereinfachte Wartung.
- Schnelle Zykluszeiten.

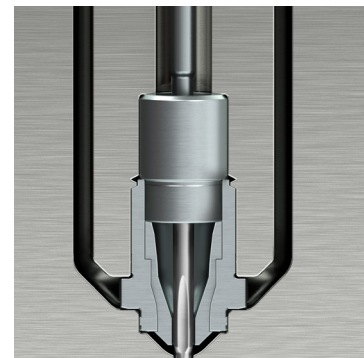

ACCU-VALVE MX

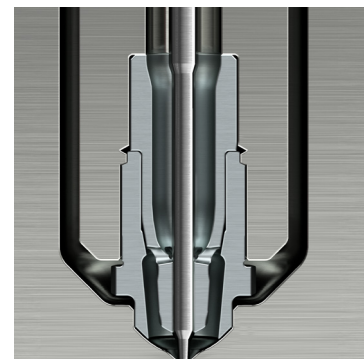

ACCU-VALVE CX



NEU ACCU-VALVE GX



## ÜBERSICHT

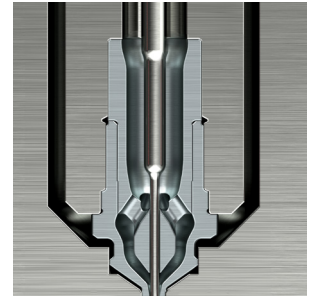
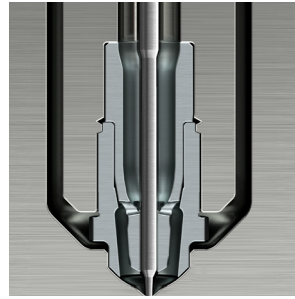
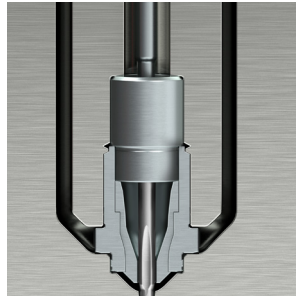

ACCU-VALVE	MX	CX	GX
<b>Vorteil</b>	Verbesserte Füllbalance	Schnelle Farbwechsel	Vereinfachte Wartung (Ø 3mm Außendurchmesser)
<b>Kunststoffarten</b>	Standard und technische Kunststoffe	Standard	Standard und Polyolefin
<b>Kunststoffbeispiele</b>	PP, ABS, PC, POM	PP, PS, TPE, ABS	PP, PE, TPE

## SPEZIFIKATIONEN

		FEMTO-LITE	FEMTO	PICO	CENTI	DECI
<b>Schussgewicht (g)</b>		<1-5	5-10	10-20	15-50	50-500
<b>Anschnitt Ø (max)</b>	<b>CX</b>	1,4 mm	1,4 mm	1,8 mm	2,5 mm	4,0 mm
	<b>MX</b>	1,0 mm	1,0 mm	2,2 mm	2,2 mm	3,4 mm
	<b>GX</b>	-	1,0 mm	1,0 mm	1,0 mm	-

Erhältlich für:



## E-Drive™ SERVOGESTEUERTES SYNCHROPLATTEN -NADELVERSCHLUSS- ANGETRIEBSSYSTEM

Kombinieren Sie Accu-Valve mit E-Drive, um die Lebensdauer des Anschnitts und die Wartungsintervalle noch weiter zu verlängern. Profitieren Sie von höherer Produktionsqualität und zusätzlichen Einsparungen in der Produktion.

### E-DRIVE BIETET:

- Vollständig einstellbare Nadelbewegungs- und Geschwindigkeitsprofile.
- Minimiert Reibung an Nadel und Anschnitt.
- Verlängert die Wartungsintervalle.
- Steuerung von bis zu 144 Kavitäten mit nur einem Antrieb und einer Platte.
- Eliminiert die variable Betätigung.

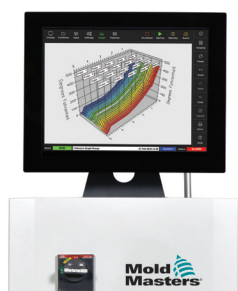
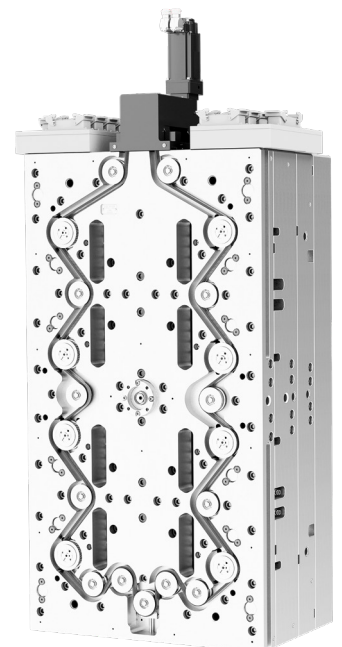

## TempMaster™ series

Um sicherzustellen, dass Ihr Heizkanalsystem mit maximaler Leistung läuft und eine optimale Prozesssteuerung bietet, empfiehlt Mold-Masters die Verwendung von TempMaster Regelgeräten mit allen Mold-Masters Heizkanalsystemen. Entfalten Sie das volle Potenzial Ihrer Anwendung mit TempMaster.